

● ミニロボットの組み立て方 (バス×9個、ジョイントA×6個、ジョイントB×6個使用)

1 手・足の組み立て

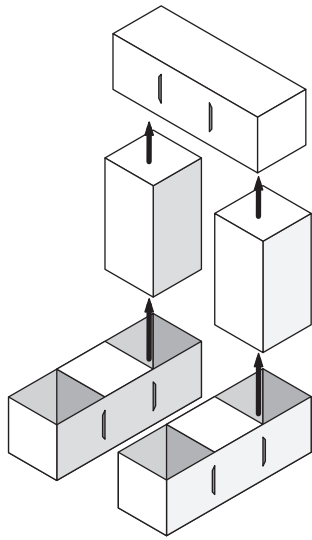

※二つ作ります

2

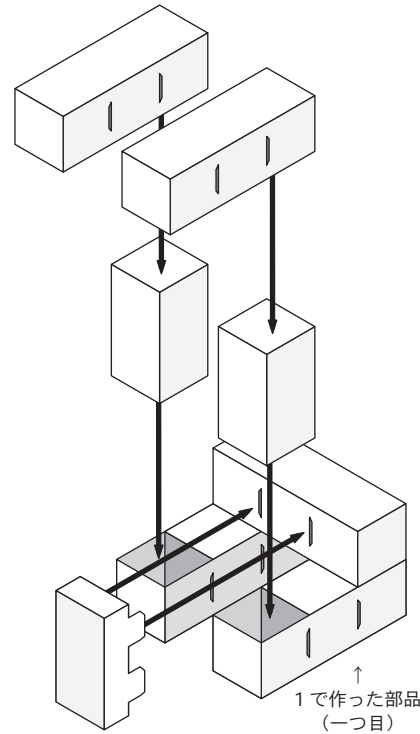

↑
1で作った部品
(一つ目)

3 胴体の組み立て

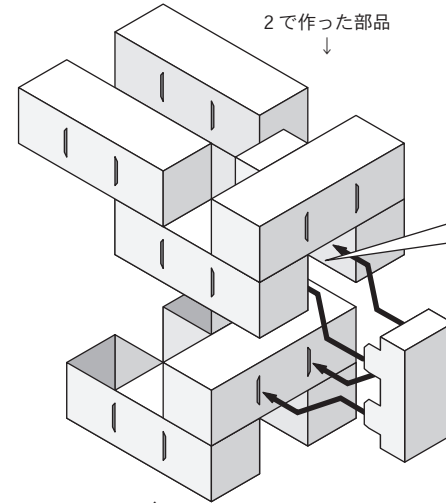

2で作った部品
↓

↑
1で作った部品
(二つ目)

※後ろから見たところ

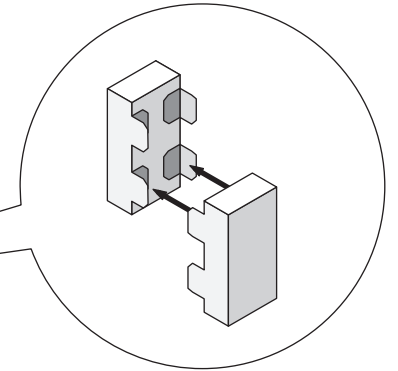

奥にあるジョイント A の穴に差し込みます

完成

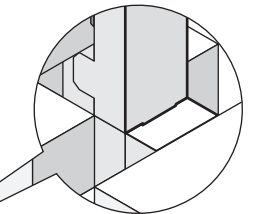
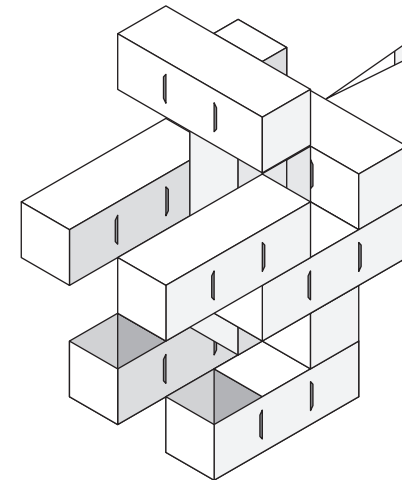

ジョイント A の差し込み口のフチを
引っかけて首を固定します

4 頭の組み立て

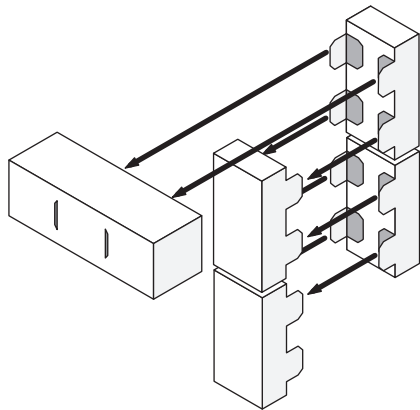

4 頭と胴体の組み合わせ

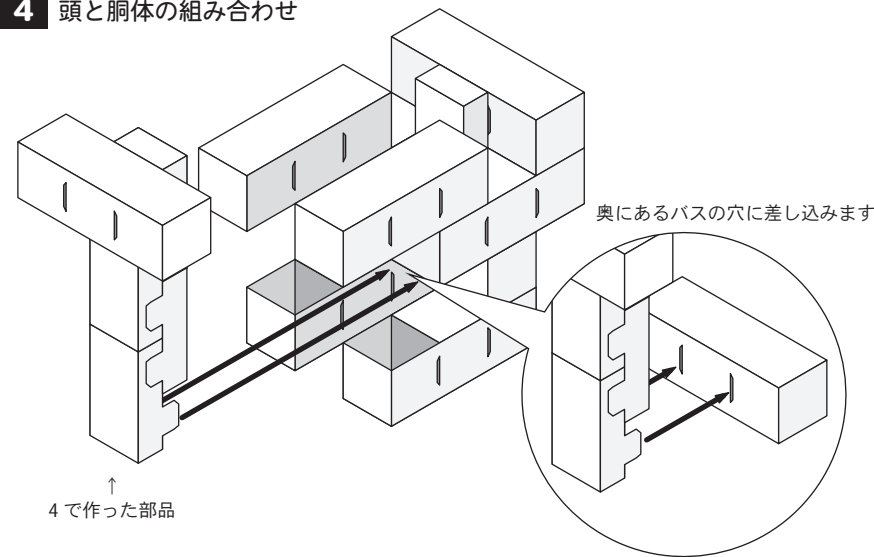

奥にあるバスの穴に差し込みます

↑
4で作った部品